

UX

 LEXUS
EXPERIENCE AMAZING

UX 200 | UX 250h



**06
ДИЗАЙН**

Тэцуо Мики (Tetsuo Miki), ведущий дизайнер Lexus UX, представляет свою последнюю работу в пространстве INTERSECT BY LEXUS (Токио).

**10
ДИНАМИКА**

Поездка по Нидерландам вместе с ведущим инженером Lexus UX Чика Како.

**18
МАСТЕРСТВО
ИЗГОТОВЛЕНИЯ**

Узнайте, как связаны традиционные кимоно для айкидо и дизайн обивки сидений Lexus UX.

**22
ТЕХНОЛОГИИ**

Откройте для себя потрясающие технологии, комплекс систем активной безопасности Lexus Safety System+.

**26
ВАШ ВЫБОР**

Насладитесь выбором Lexus UX.

**54
ВЫ И LEXUS**

Мы относимся ко всем клиентам, как гостям в нашем доме; такое отношение можете почувствовать и Вы.

Кроссовер Lexus UX бросает вызов всем предыдущим моделям. Смелый дизайн отражает невероятную мощь, а изящная форма поверхностей делает образ стильным и динамичным. Так на дороге появляется уникальный автомобиль.

В современном кроссовере Lexus UX Вы по достоинству оцените удобную конструкцию сидений и отличную обзорность в сочетании с динамическими характеристиками, по уровню сопоставимыми с характеристиками хэтчбэка. Благодаря новой прочной платформе и низкому центру тяжести Lexus UX уверенно сохраняет устойчивость на дороге и дарит настоящее удовольствие от вождения. На выбор предлагаются две современные силовые установки. Первая — самозаряжающийся гибрид четвертого поколения полноприводной модели Lexus UX 250h, в которой лучшая в классе топливная экономичность гармонично сочетается с плавностью хода, а вторая — высокопроизводительный бензиновый двигатель, установленный на модели Lexus UX 200. Оба варианта доступны в динамичных версиях #FSport.

«Создавая Lexus UX, мы не стремились придать ему привычный вид кроссовера. Напротив, мы хотели порвать со стандартным образом, чтобы получилась самобытная и динамичная модель».

ВЕДУЩИЙ ИНЖЕНЕР LEXUS UX
ЧИКА КАКО





Токио: крупнейший мегаполис планеты с населением 36 млн человек. Мы прибыли сюда ради одного человека и одного автомобиля. Для этого нужно отправиться в престижный район Аояма — своеобразный центр притяжения для креативных личностей из мира дизайна, развлечений и кулинарии. Именно здесь, среди роскошных домов моды, кафе и ресторанов, находится уникальное пространство INTERSECT BY LEXUS — место, в котором можно расслабиться и приобщиться к миру Lexus, получив заряд вдохновения.

Впервые оказавшись в этом пространстве, Вы будете по-настоящему удивлены. Все, от узоров великолепной бамбуковой решетки на фасаде, созданных по мотивам радиаторной решетки Lexus, до изысканного дизайна и высочайшего качества, создает совершенно особые ощущения.

Нас встретил Тэцуо Мики, ведущий дизайнер Lexus UX. Он лично познакомит нас со своей последней работой — компактным кроссовером, созданным для городских исследователей. Но сначала он делится своим впечатлением об INTERSECT BY LEXUS: «Это пространство позволило сосредоточить все ценности Lexus в одном месте. Люди приходят сюда, чтобы получить потрясающие впечатления, которых нельзя испытать нигде».

Мики-сан проводит нас в «Гараж» — видеоизменяемое пространство, которое может использоваться для проведения художественных выставок или различных мероприятий. Сегодня в нем выставлен Lexus UX, прекрасно дополняющий стильное окружение. Модель обладает смелым дизайном, свойственным всем городским кроссоверам Lexus. При этом в ее облике отчетливо прослеживается продуманная динамика, сразу покоряющая зрителей. Мики-сан рассказывает о том, как удалось добиться такого результата: «Посмотрите на поверхности — они яркие и полные жизни... Видите, как они контрастируют с мощным отточенным силуэтом и общим образом автомобиля? Такой энергичный и незаурядный дизайн нельзя создать с помощью компьютера. Рождение Lexus про-

исходит в тот момент, когда наши мастера-такуми приступают к изготовлению глиняного прототипа. Сделать промышленный продукт «живым» — это очень по-японски».

INTERSECT BY LEXUS

ПОКОРИТЕЛЬ ГОРОДСКИХ ДЖУНГЛЕЙ

ПРОСТРАНСТВО INTERSECT BY LEXUS В ТОКИО

Адрес: 4-21-26 Minami-Aoyama, Minato-ku, Tokyo

ДУБАЙ

DIFC, Gate Village 7, Dubai, United Arab Emirates

НЬЮ-ЙОРК

412 W 14th St, New York, NY 10014, USA (США)

Вдохновленный рассказом, Мики-сан переходит к деталям, ставшим предметом особой гордости для него и его команды. Прежде всего это фары. Каждая оснащается компактным узлом из трех светодиодов. Вместе с дневными ходовыми огнями в виде наконечника стрелы и фирменной решеткой Lexus они формируют четкий образ передней части автомобиля. Сзади стоит ультратонкая светодиодная полоса изысканной формы. Но это не просто полоса. Она — часть решения, направленного на совершенствование управляемости и ходовых качеств автомобиля. «В ходе тест-драйва мы отчетливо заметили, что аэродинамические плавники, объединенные с задними фонарями, делают автомобиль более устойчивым на дороге, — объясняет ведущий дизайнер. — Это была

настоящая вишенка на торте: функциональность, объединенная с эстетикой».

Пришло время оценить интерьер. Снаружи Lexus UX довольно компактен, но разработчики хотели, чтобы внутри он был просторным. Одно из выбранных ими решений стало логичным следствием философии бренда. Мики-сан объясняет: «В японских домах часто есть веранда, стирающая границы между внутренним пространством дома и внешним окружением. Вы пересекаете эту границу, практически не замечая ее. Почти то же самое реализовано и в Lexus UX: мы постарались сделать так, чтобы водитель и пассажиры не замечали границ между салоном и внешним пространством. Так, например, кажется, будто верхняя часть приборной панели не заканчивается у ветрового стекла, а простирается дальше. Благодаря этому формируется ощущение открытости и, кроме того, водитель хорошо чувствует габариты автомобиля, что облегчает маневрирование в ограниченном пространстве».

Сев за руль, мы можем оценить и другие привлекательные детали салона. Так, все важные элементы расположены в непосредственной близости от водителя, и любой орган управления сразу же оказывается под рукой (достаточно отметить мастерски спроектированную центральную консоль с опорой для ладоней, в которую встроены кнопки управления аудиосистемой). Особого внимания заслуживают удобные стеганные спинки сидений с оригинальной прострочкой.

Как видно, здесь есть о чем рассказать, и Мики-сан рад продолжить наше общение за превосходным ланчем в стильном ресторане наверху.

- 01 Ориентированный на водителя кокпит
- 02 Динамичный облик с яркой радиаторной решеткой Lexus и тройными светодиодными фарами
- 03 Единая линия задних фонарей
- 04 Смелый дизайн и высочайшее качество изготовления в пространствах INTERSECT BY LEXUS в Токио, Дубае и Нью-Йорке



01



02

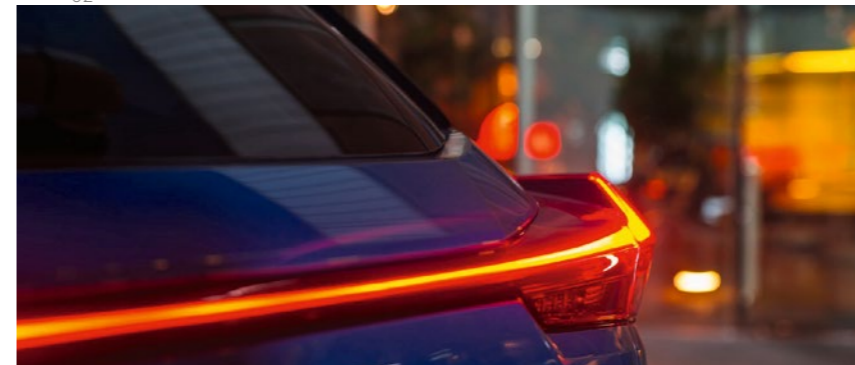

03

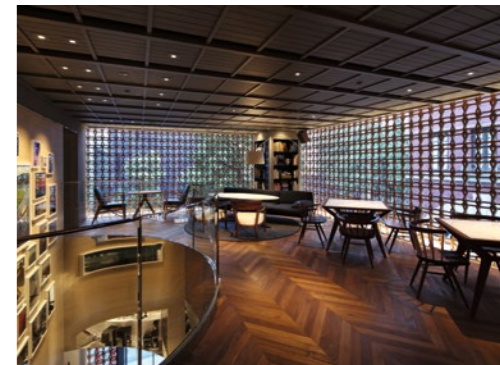

04





01

- 01 Совершенная аэродинамика снижает крен и повышает устойчивость на высокой скорости
- 02 Модель Lexus UX в комплектации #FSport оснащена еще более яркой радиаторной решеткой в фирменном стиле Lexus
- 03 Управляемость в поворотах, сравнимая с показателями хэтчбэка

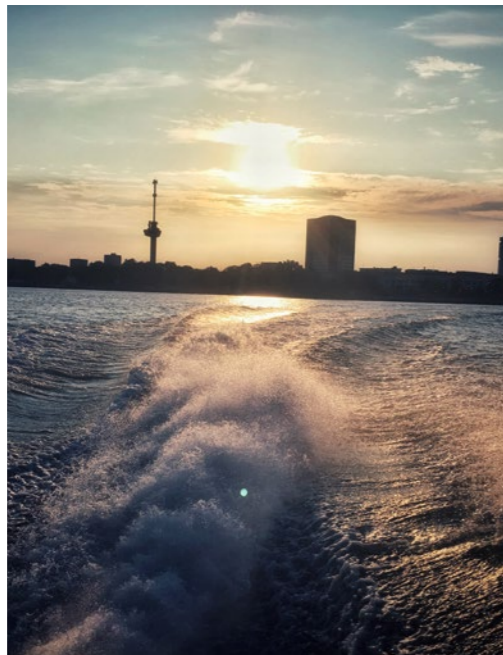

02

РАСШИРЯЙТЕ ГОРИЗОНТЫ С КРОССОВЕРОМ LEXUS UX

Этим утром мне подадут завтрак в номер. Я остановился в Роттердаме, моем любимом городе, выбрав уникальный по дизайну отель, и теперь передо мной открывается вид на Рейнхавен — крупнейшую гавань Европы. Грузовые суда, водные такси и, несмотря на раннее утро, круизные лайнеры размеренно ходят по гавани. Завтрак просто восхитителен.

Благодаря чудесному виду на гавань мой номер превратился в идеальное место для дневного отдыха, но у меня слишком много дел. Для начала нужно зайти в знаменитый барбершоп при отеле.

Это одно из главных удовольствий в жизни — насладиться работой профессионала: горячее полотенце, ароматная пена, ловкие движения весь барбера. Здесь работают отличные парни.

А за окном уже показался сверкающий Lexus UX. За рулем — ведущий инженер Чика Како, мой водитель на этот день. Возможность обсудить кроссовер Lexus UX с инженером, курировавшим весь проект от замысла до серийного производства, я ждал очень долго!



03

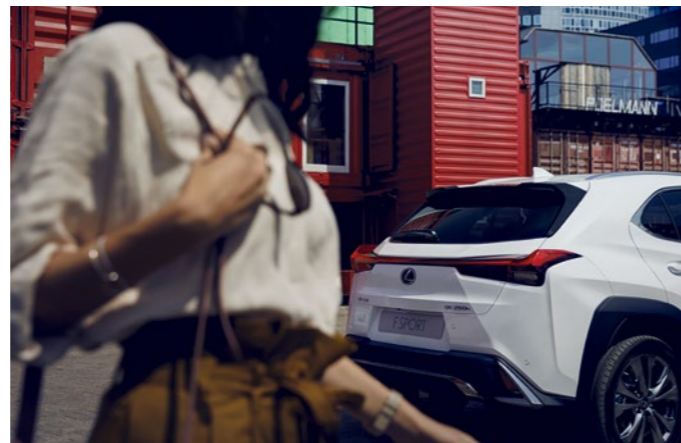

01



02



- 01 Легкосплавные диски F SPORT 18 дюймов подчеркивают динамичный облик кроссовера
- 02 Высокопрочная платформа обеспечивает выдающиеся скоростные характеристики Lexus UX

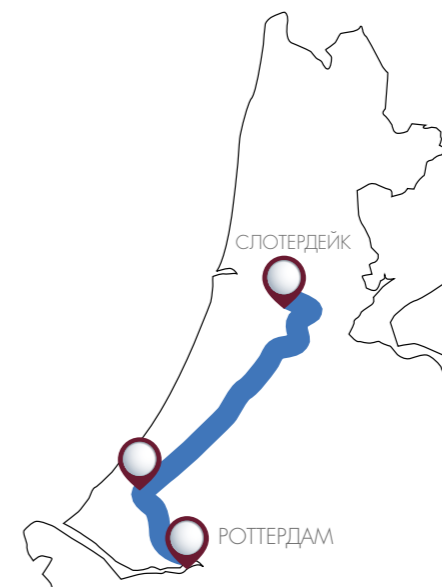

ДВИЖЕНИЕ

Мы направляемся на запад, затем сворачиваем на шоссе A4, ведущее к Амстердаму. При разгоне я мгновенно замечаю, как бесшумно и плавно едет автомобиль. На мои слова о том, что Lexus UX выглядит изысканным и утонченным, Како-сан отвечает: «Это важно для нас. Для меня динамика — это больше чем просто скорость. Это ощущение связи с автомобилем, дорогой и вашими эмоциями».

Однажды сев за руль Lexus UX, водитель понимает, что у этой модели особый характер».

Мне не терпится узнать, как удалось добиться столь существенной разницы. «Хорошо, — смеется Како-сан. — Но остановите меня, если сочтете, что я слишком увлеклась. Прежде всего мы четко определили для себя, что такое действительно хороший автомобиль. Мне хотелось покончить с мифом о том, что кроссоверы — не маневренные автомобили, и создать модель, управлять которой так же приятно, как и хэтчбэком. Для этого нам пришлось разработать с нуля шасси, включая подвеску и ходовую часть. Но выработать характер Lexus UX это не просто поставить галочки в списке характеристик».

Мы уже достигли пригорода Амстердама и направляемся в старую часть города.

Како-сан останавливает Lexus UX в модном районе Йордан, и мы меняемся местами, чтобы я мог оценить управляемость и утонченность автомобиля. Приводимый в движение гибридным самозаряжающимся приводом, по узким мощным улочкам Lexus UX большую часть времени едет на электрической тяге. По сравнению с обычными SUV этот кроссовер — просто мечта водителя, особенно в том, что касается скорости и маневренности.

«Думаю, что именно это доставляет мне самое большое удовольствие, — говорит Како-сан. — Мы работали в тесном сотрудничестве с одним из водителей-такси Lexus Йосияки Ито, взяв за образец спортивное купе LC».

Вот здесь, например, — мы приближаемся к круговому перекрестку, — Вы почувствуете плавный и ритмичный поток мощности по мере того, как будете притормаживать, поворачивать и разогнаться». Она права. Это не просто механическое управление автомобилем, это гораздо более глубокое чувство — чувство единства со своим автомобилем.

Я вспоминаю, что в Слотердейке есть очень хорошая кофейня, и Како-сан полностью согласна со мной. До кофейни всего чет-

верть часа езды. Я наслаждаюсь каждым поворотом, каждым приростом мощности, и даже парковкой на тесной стоянке возле кафе, построенного из красных грузовых контейнеров.

«У Lexus UX самая лучшая обзорность в своем классе, — говорит Како-сан. — А также самый малый радиус поворота. Ездить по городу на таком автомобиле — одно удовольствие».

Время летит незаметно, и мне уже пора на поезд. Како-сан любезно соглашается подбросить меня до Центрального вокзала Амстердама. Я с благодарностью соглашаюсь... Все, что душе угодно! Поездка в Нидерланды позволила мне понять, какой будет городская мобильность спустя несколько лет. И нет никаких сомнений в том, что таким автомобилям, как Lexus UX, будет принадлежать первостепенная роль».

РЕВОЛЮЦИОННЫЙ САМОЗАРЯЖАЮЩИЙСЯ ГИБРИД ОТ LEXUS ИЛИ ДИНАМИЧНЫЙ 2,0-ЛИТРОВЫЙ БЕНЗИНОВЫЙ ДВИГАТЕЛЬ

САМОЗАРЯЖАЮЩИЙСЯ ГИБРИД LEXUS

Модель Lexus UX 250h оснащена гибридным приводом Lexus Hybrid Drive последнего, четвертого, поколения, который включает четырехцилиндровый бензиновый двигатель объемом 2,0 литра, мощный электромотор и новую гибридную трансмиссию. По показателям КПД и выходной мощности бензиновый двигатель задает новые стандарты в отрасли. Наши инженеры уделили пристальное внимание не только экономии топлива, но и ходовым качествам модели.

СИСТЕМА E-FOUR

Уже опробованная на моделях RX 450h и NX 300h система E-FOUR отвечает за работу полного привода Lexus UX 250h: на задней оси автомобиля установлен дополнительный электромотор. Подключение заднего электромотора при разгоне, прохождении поворотов или при движении по скользкой поверхности выполняется автоматически.

БЕНЗИНОВЫЙ ДВИГАТЕЛЬ ОБЪЕМОМ 2,0 Л

Lexus UX 200 оснащается бензиновым 2,0-литровым двигателем, созданным обеспечивать высокие динамические показатели и минимизировать ущерб окружающей среде. Этот рядный четырехцилиндровый агрегат отличается высокой скоростью сгорания топлива, что позволяет достичь теплового КПД приблизительно на уровне 40%. В паре с ним работает вариатор (D-CVT), который отличается плавной и экономичной работой, свойственной обычной бесступенчатой трансмиссии, но при этом усиливает удовольствие от вождения.



СОЗДАНО МАСТЕРАМИ ТАКУМИ ДЛЯ ПОВЫШЕНИЯ УДОВОЛЬСТВИЯ ОТ ВОЖДЕНИЯ

НОВАЯ ПЛАТФОРМА GA-C

Потрясающая динамика Lexus UX объясняется высокой жесткостью его новой ультралегкой платформы. Наши разработчики сумели увеличить общую прочность конструкции, особенно в важнейших местах — в районе задних дверей и двери багажного отделения. В ключевых точках использовались клеящие вещества и точечная лазерная сварка, что заметно повысило общую жесткость кузова.

НИЗКИЙ ЦЕНТР ТЯЖЕСТИ

У Lexus UX самый низкий центр тяжести в своем классе, что заметно влияет на скоростные характеристики и общий облик модели. Добиться этого удалось за счет целенаправленного снижения весовых характеристик. Для боковых дверей, крыльев и капота использовался легкий алюминий, а для двери багажного отделения — материал с использованием смол. Благодаря компактности Lexus UX радиус его поворота составляет всего 5,9 метра — лучший показатель в сегменте.

ИННОВАЦИОННАЯ АЭРОДИНАМИКА

Автомобиль испытывался в аэродинамической трубе Lexus, одной из самых современных конструкций этого типа. Разработчики Lexus UX применили принципиально новый подход для достижения максимально высоких аэродинамических показателей. В числе ключевых решений: форма задних фонарей, улучшающая общую устойчивость; рельефные молдинги колесных арок, уменьшающие крен кузова и улучшающие устойчивость; колеса, аэродинамические свойства которых были позаимствованы из автоспорта, что позволило обеспечить охлаждение тормозных механизмов и снизить сопротивление воздуха.

РЕГУЛИРУЕМАЯ АДАПТИВНАЯ ПОДВЕСКА

Модель Lexus UX оснащена специально настроенной подвеской с доработанными пружинами и стабилизаторами, а также эффективными амортизаторами. Кроме того, для автомобиля предлагается разработанная специально для него адаптивная подвеска с быстрым откликом, устанавливаемая на купе Lexus LC.





01



02



03



04



- 01 У модели Lexus UX лучшая обзорность в своем классе, что очень важно при движении по городу
- 02 В модели реализовано множество интересных идей, например, автоматически поднимающаяся дверь багажного отделения
- 03 Оригинальная прострочка сидений
- 04 Дверь багажного отделения плавно закрывается простым нажатием кнопки

«Lexus UX меняет представление о кроссовере, открывая перед современными водителями новые горизонты. Его по достоинству оценят те, кто ведет активный и при этом стильный образ жизни».

ВЕДУЩИЙ ИНЖЕНЕР LEXUS UX
ЧИКА КАКО

СЕКРЕТ УСПЕХА: ЯПОНСКОЕ ИСКУССТВО

01 Завод Lexus на острове Кюсю



Каждое путешествие в Японию — особая поездка, на которую я всегда возлагаю большие надежды и которая всегда оправдывает мои ожидания. Это относится и к моему посещению завода Lexus на острове Кюсю, на юго-западе Японии, где производят Lexus UX. Правда, слово «производят» не точно передает весь процесс. Lexus UX производят здесь, но создают в другом месте. Все, что вдохновляло инженеров, настолько разнообразно и так сильно отдалено от места производства, что было бы неверно связывать происхождение автомобиля с определенным заводом, даже таким впечатляющим, как этот.

Я встретился с дизайнером салона Lexus UX Кейко Сисидо (Keiko Shishido), отвечающей за выбор цветов и материалов для внутренней отделки автомобилей Lexus. Сисидо-сан сразу же завладевает вашим вниманием, начиная рассказывать о повседневных вещах, вроде бы не связанных с ее последним творением: ее любимых художественных галереях, о наблюдении за прохожими, об интересных идеях, которые она постоянно коллекционирует.

Это как глоток свежего воздуха — разговор с разработчиком автомобилей, интересы которого простираются далеко за пределы автомобильной отрасли. Сисидо-сан смотрит на жизнь глазами художника. Для нее мир наполнен яркими красками. Они везде — в нашей одежде, в интерьерах наших домов, в продуктах, которые мы употребляем. Ей хочется, чтобы и при выборе автомобиля люди выражали свои цветовые предпочтения.

К нам подходит один из мастеров айкидо — вероятно, знакомый Сисидо. Все ее внимание приковано к его стеганому кимоно — айкидоги. Сисидо интересуется, заметил ли я сложную прострочку. Она выполнена в технике сашико, которой более 1200 лет, — до десяти стежков на дюйм. Благодаря этому одежда получается прочной и поэтому популярна у профессионалов айкидо. Такая техника применялась и при изготовлении одежды для первых японских пожарных. Теперь она используется при производстве

сидений для Lexus UX. Над ними работают мастера такуми, за многие годы освоившие искусство наложения ровных стежков. Сисидо улыбается. Ее секрет прост.

Самые интересные и вдохновляющие идеи скрываются в, казалось бы, наименее значительных деталях. Мы собираемся уходить, и моя провожатая показывает мне традиционные японские сдвижные двери-сёдзи, изготовленные из бумаги. Текстура бумаги, известной как васи, обнаруживается в приборной панели Lexus UX, что создает особую атмосферу в салоне. Одновременно Сисидо объясняет мне, что дизайнер по цвету — это не просто творческая личность. В своей работе он должен строго придерживаться заранее установленных параметров. Принцип Сисидо заключается в том, чтобы при выполнении поставленной задачи черпать вдохновение извне.

На заводе Лексус уделяется пристальное внимание деталям, благодаря чему завод на о. Кюсю стал самым эффективным в мире производством. Стараясь не мешать, я наблюдаю за работой мастера такуми, пристально изучающего строчку на коже сиденья Lexus UX. При взгляде на обивку сидений и прикосновении к ним появляется ощущение мощи и в то же время изысканности. Крупные и мелкие стежки выстраиваются в прямые и изогнутые линии, образуя уникальный узор. Они не только гарантируют прочность, но и способствуют расслаблению.

Автомобиль, сходящий с конвейера, прекрасен во всем — от сверкающей решетки радиатора до богатой отделки салона. Для многих поклонников бренда этого будет достаточно, но я этим утром чувствую себя почти в привилегированном положении. Во время моей поездки в Японию я узнал секреты Lexus UX, и теперь мне не терпится поделиться ими с коллегами и друзьями, когда, вернувшись домой, я вновь сяду за руль этого автомобиля.



02

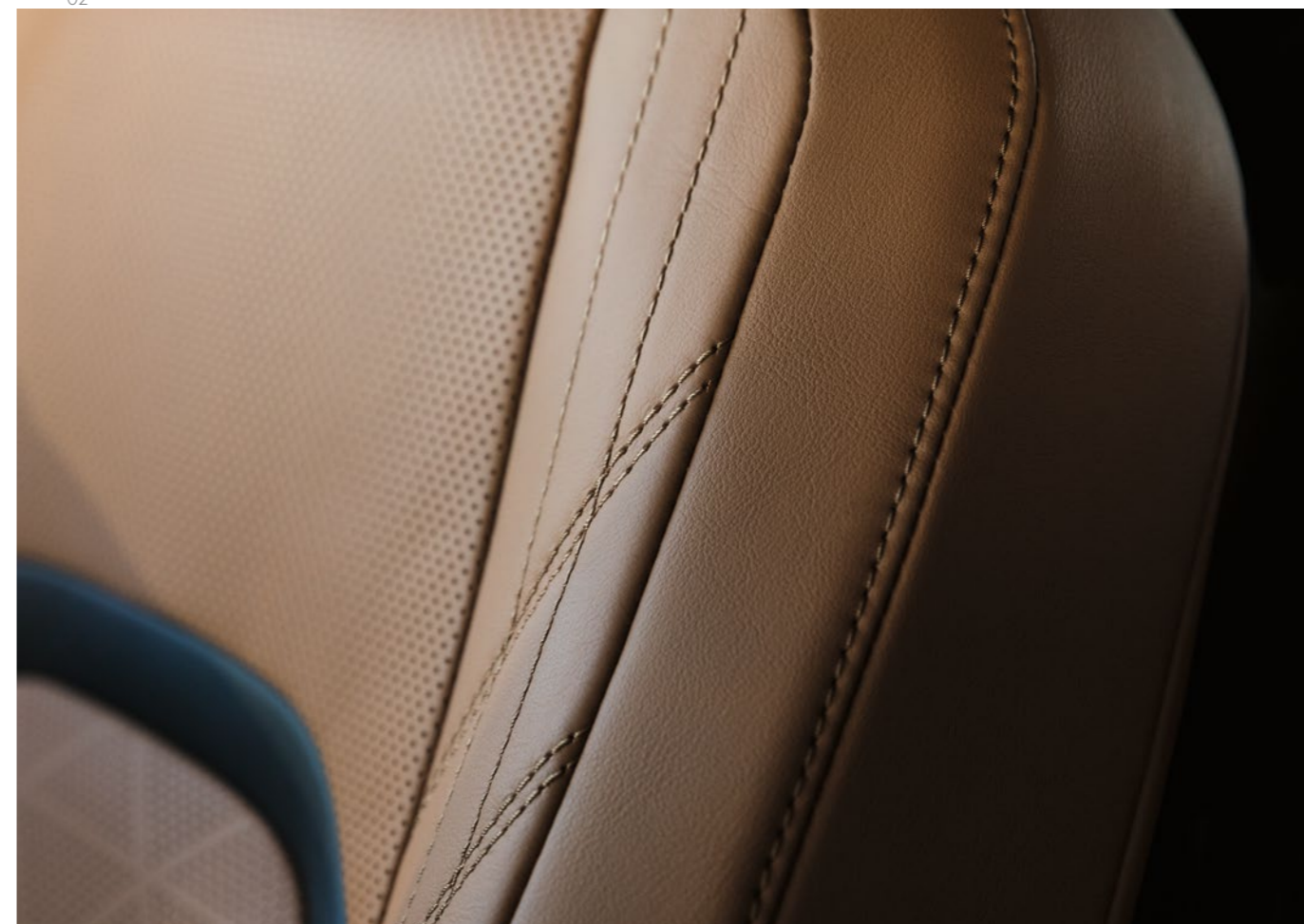

03

02 Создатели приборной панели Lexus UX позаимствовали текстуру у бумаги васи, из которой изготавливаются традиционные японские сдвижные двери
03 Мастера такуми из Lexus тщательно проверяют стежки на кожаной обивке сидений, выполненные в технике сашико



- 01 Беспроводная подсветка ручки воздуховода
- 02 Мультимедийный дисплей диагональю 10,3 дюйма с экраном камер панорамного обзора
- 03 Большой проекционный дисплей высокого разрешения



КОКПИТ, СОЗДАННЫЙ ДЛЯ ВАС

Сев за руль Lexus UX, Вы с легкостью сможете принять удобное положение. Сиденья невероятно комфортны и обеспечивают превосходный обзор дороги. Обтянутое кожей рулевое колесо прошито вручную, а переключать передачи очень легко благодаря лепесткам, расположенным на рулевой колонке. Педаль акселератора удивительно отзывчива благодаря электронной технологии shift-by-wire. Эргономичная приборная панель практически не отвлекает внимание водителя от дороги и снабжена инновационными технологиями, в числе которых беспроводное зарядное устройство для телефона и беспроводная подсветка ручек воздуховодов.

Удобно расположенным большим центральным дисплеем Lexus UX 10,3 дюйма можно управлять как с помощью голосовых команд, так и через новую сенсорную панель, работающую наподобие смартфона. Разделение экрана на несколько зон позволяет

одновременно осуществлять поиск информации по нескольким направлениям: например, изучать карты навигационной системы и информацию о погоде. На экран Panoramic View Monitor выводится изображение с множества камер, что позволяет водителю получить панорамное изображение пространства вокруг автомобиля и тем самым упрощает движение в условиях города. В дополнение к этому создается трехмерное виртуальное изображение Вашего автомобиля, словно Вы смотрите на него со стороны, с направляющими, помогающими выполнить маневрирование в ограниченном пространстве. Система, впервые разработанная для реактивных самолетов, выводит важную информацию на проекционный дисплей высокого разрешения, расположенный непосредственно в поле зрения водителя, не отвлекая его от дороги. Изображение получается настолько ясным и четким, что Вы без труда различите информацию даже в яркий солнечный день.



02



03

БЕЗОПАСНЫЕ ПОЕЗДКИ ПО ГОРОДУ С СИСТЕМОЙ LEXUS SAFETY SYSTEM+

Куда бы Вы ни отправились на Lexus UX, Вам будет приятно осознавать, что Вы едете за рулем одного из самых безопасных автомобилей. Комплекс систем активной безопасности Lexus Safety System+ объединяет в себе новейшие технологии, которые помогают предотвратить три наиболее распространенных типа аварий: столкновение с впереди идущим транспортным средством; выезд из полосы и наезд на пешехода. При движении по оживленным магистралям или по пути на работу и с работы основную опасность представляют выезд из полосы движения и внезапное замедление транспорта спереди. Именно поэтому при смене полосы движения

Lexus UX отслеживает транспортные средства, находящиеся позади, или замедляется в случае неожиданного торможения впереди идущих автомобилей.

Lexus UX также оснащен системой, считывающей информацию с расположенных впереди дорожных знаков; системой адаптивного управления дальним светом, распознающей в темное время суток впереди идущие транспортные средства; системой удержания в полосе движения, особенно полезной в поворотах или при движении по автомагистралям.



01



02



03



04



Перемещаясь на Lexus UX по оживленным районам в центре города, Вы по достоинству оцените систему предотвращения столкновений Pre-Collision System. Благодаря радиолокационному датчику миллиметрового диапазона и стереоскопической камере система способна распознавать пешеходов днем и ночью и внезапно появляющихся велосипедистов — днем. В случае опасности на проекционном дисплее появится визуальное предупреждение, и Вы сможете принять меры, чтобы избежать столкновения. При отсутствии реакции со стороны водителя Lexus UX активирует экстренное торможение, чтобы предотвратить аварию.

- 01 Безопасная парковка благодаря системе, предупреждающей о наличии автомобиля сзади
- 02 Система распознавания дорожных знаков считывает информацию с дорожных знаков
- 03 Система адаптивного управления дальним светом управляет светодиодными фарами
- 04 Система контроля «слепых зон» обнаруживает автомобили на соседних полосах



Предлагаем Вам ознакомиться с разнообразием деталей и аксессуаров Lexus, чтобы насладиться выбором вашего Lexus UX. В числе характерных особенностей нового дизайна Lexus — рельефная поверхность решетки радиатора и динамичный облик. Какую бы модель Вы ни выбрали: UX 200 или UX 250h с самозаряжающимся гибридом, — Вы обязательно получите удовольствие от вождения и владения этим автомобилем.

Салон Lexus UX отличается изысканной и утонченной отделкой. Большой мультимедийный дисплей 10,3 дюйма позволяет с легкостью получать необходимые данные. Управлять им можно с помощью голосовых команд или сенсорной панели. Великолепная прострочка на коже и искусно выполненные мастерами такуми детали отделки создают в салоне атмосферу современной элегантности и подчеркивают утонченность модели.

Все модели Lexus UX оснащены новейшим комплексом систем активной безопасности Lexus Safety System+. В их числе система распознавания дорожных знаков, система контроля усталости водителя, система оповещения о смене полосы движения, система удержания в полосе движения, адаптивный круиз-контроль, система предупреждения столкновения с функцией автоматического торможения.



UX 200 | UX 250h



01. МОДЕЛИ

Выберите революционный Lexus UX 250h с самозаряжающимся гибридом или Lexus UX 200 с бензиновым двигателем.

Стр. 28–33



02. ОСОБЕННОСТИ

Оцените широчайший диапазон стандартного и дополнительного оборудования, предлагаемого для нового кроссовера Lexus UX.

Стр. 36–39

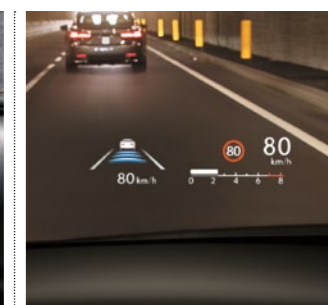

03. ТЕХНОЛОГИИ

Познакомьтесь с ключевыми технологиями Lexus UX: системой активной безопасности Lexus Safety System+, проекционным дисплеем и навигационной системой.

Стр. 40–43

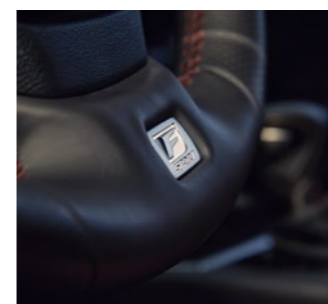

04. F SPORT

Насладитесь спортивным вождением за рулем Lexus UX в комплектации #FSport.

Стр. 44–45

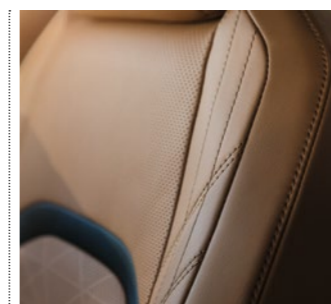

05. ЦВЕТА

Выберите свой любимый цвет кузова и отделку салона в исполнении мастеров такуми — за рулем своего Lexus UX Вы будете чувствовать себя как дома.

Стр. 46–51



06. АКСЕССУАРЫ

Дополните Ваш Lexus UX практичными и элегантными аксессуарами в соответствии с Вашими персональными предпочтениями.

Стр. 44–45

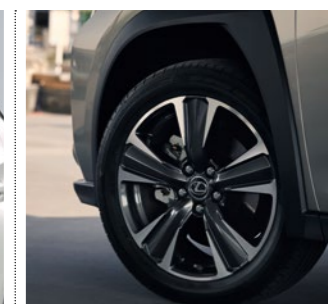

07. ТЕХНИЧЕСКИЕ ХАРАКТЕРИСТИКИ

Внимательно изучите технические характеристики и выберите Lexus UX, который подходит именно Вам.

Стр. 52–53

UX 200

- Lexus UX 200 оснащается бензиновым 2,0-литровым двигателем, созданным для обеспечения высоких динамических показателей и минимизировать ущерб окружающей среде.
- Высокая скорость сгорания топлива позволяет повысить тепловой КПД. Четырехцилиндровый двигатель оснащен системой комбинированного впрыска топлива: в камеру сгорания и во впускной канал, масляным насосом переменной производительности, системой охлаждения, а также интеллектуальной системой изменения фаз газораспределения.
- Lexus UX 200 впервые оснащается бесступенчатым вариатором (D-CVT) с механической стартовой передачей, что обеспечивает динамичный разгон, плавное переключение передач, снижает расход топлива и дарит настоящее удовольствие от вождения.



Цвет светло-серый металл
17-дюймовые вентилируемые диски

UX 250h

- Модель Lexus UX 250h приводится в движение самозаряжающимся гибридом Lexus Self-Charging Hybrid, в состав которого входит высокоэффективный 2,0-литровый четырехцилиндровый бензиновый двигатель.
- Для гибрида доступна система полного привода E-Four All-Wheel-Drive.
- Гибридная трансмиссия отличается компактной и легкой конструкцией и оснащается компактным блоком контроля мощности, призванным свести к минимуму тепловые потери.
- Новая никель-металлгидридная аккумуляторная батарея используется вместе с более компактной системой охлаждения новой конструкции. Это дало возможность разместить АКБ под задним сиденьем, благодаря чему объем багажного отделения практически не уменьшился, а центр тяжести автомобиля остался низким.



Цвет темно-оранжевый металл
18-дюймовые легкосплавные диски

01. БЕНЗИНОВЫЙ ДВИГАТЕЛЬ ОБЪЕМОМ 2,0 Л

Lexus UX 200 оснащается революционным 2,0-литровым двигателем, развивающим 110 кВт (150 л. с. по DIN) мощности и 202 Н·м крутящего момента. Этот легкий и высокоэффективный силовой агрегат превращает Lexus UX 200 в динамичный, комфортный и при этом экономичный городской кроссовер.

02. БЕССТУПЕНЧАТЫЙ ВАРИАТОР D-CVT

Модель Lexus UX 200 с приводом на передние колеса оснащается новым бесступенчатым вариатором D-CVT с возможностью ручного переключения передач и механической стартовой передачей, обеспечивающим динамичный разгон, плавность переключения передач и топливную экономичность в сочетании с точностью управления и невероятным удовольствием от вождения.



01. ГИБРИДНЫЙ ПРИВОД LEXUS ЧЕТВЕРТОГО ПОКОЛЕНИЯ

Отличающийся лучшей топливной экономичностью в своем классе и отзывчивым рулевым управлением, Lexus UX 250h оснащается гибридным приводом мощностью 178 л. с. по DIN. Сердцем силовой установки Lexus UX 250h, объединяющей бензиновый двигатель и электромотор, служит блок контроля мощности Power Control Unit, который теперь стал на 20 % компактнее и на 10 % легче систем прежнего поколения.

02. БЕНЗИНОВЫЙ ДВИГАТЕЛЬ ОБЪЕМОМ 2,0 Л

Устанавливаемый на Lexus UX 250h двухлитровый бензиновый двигатель — один из самых эффективных силовых агрегатов, когда-либо создававшихся Lexus. В числе предлагаемых для него современных технических решений — седла впускных клапанов, обработанные с помощью лазера, высокая степень сжатия (14:1), а также система впрыска топлива Lexus D-4S: комбинированный впрыск в камеру сгорания и во впускной канал. Система рециркуляции отработавших газов обеспечивает быстрый прогрев двигателя, а интеллектуальная система изменения фаз газораспределения улучшает ходовые качества и в то же время снижает вредные выбросы.



03. ГИБРИДНАЯ ТРАНСМИССИЯ

Гибридная трансмиссия нового поколения соединяет двухлитровый бензиновый двигатель с двумя электромоторами/генераторами и на 25 % снижает потери на внутреннее трение по сравнению с предыдущими системами Lexus. Функция ручного переключения передач обеспечивает быстрое 6-этапное торможение двигателем за счет переключений, схожих с работой механической коробки передач и выполняемых с помощью подрулевых переключателей или установки рычага селектора в положение S.

04. ГИБРИДНАЯ АККУМУЛЯТОРНАЯ БАТАРЕЯ

Новая никель-металлгидридная (NiMH) аккумуляторная батарея и система охлаждения размещены под задним сиденьем Lexus UX 250h, что позволяет сохранить большой объем багажного отделения и низкий центр тяжести автомобиля.

05. СИСТЕМА E-FOUR

Модель Lexus UX 250h оснащается электрической системой полного привода E-Four. Система E-Four использует отдельный, установленный на задней оси электродвигатель. Плавное распределение тяги между передней и задней осями улучшает устойчивость автомобиля при движении — даже по крутым склонам и заснеженным дорогам.

ГИБРИДНЫЙ ПРИВОД ЛЕКСУС



ЗАПУСК ДВИГАТЕЛЯ И НАЧАЛО ДВИЖЕНИЯ

При трогании с места и на низкой скорости движения мощный передний и дополнительный задний электромоторы плавно разгоняют Lexus UX 250, используя энергию, вырабатываемую гибридной аккумуляторной батареей. В этот момент ваш Lexus не расходует топливо и движется с нулевым уровнем выбросов.

ОБЫЧНЫЕ УСЛОВИЯ ДВИЖЕНИЯ

На высоких скоростях почти незаметно включается работающий по циклу Аткинсона бензиновый двигатель, которому в случае необходимости помогают электродвигатели. Благодаря оптимальному сочетанию работы бензинового и электрического источников энергии гибридный Lexus UX 250h демонстрирует превосходные ходовые качества при низком уровне выброса вредных веществ и потребления топлива.

МАКСИМАЛЬНОЕ УСКОРЕНИЕ

При сильном нажатии на педаль акселератора 2,0-литровому бензиновому двигателю мгновенно приходят на помощь электродвигатели. В результате их совместной работы развивается внушительный крутящий момент и обеспечивается высокое ускорение именно тогда, когда это необходимо.

ЗАМЕДЛЕНИЕ, ОСТАНОВКА, ТОРМОЖЕНИЕ

При замедлении или остановке автомобиля бензиновый двигатель выключается, что сводит выбросы вредных веществ к нулю. При торможении или отпуске педали газа включается система рекуперативного торможения, преобразующая кинетическую энергию в электричество, которое заряжает высоковольтную батарею. Помимо энергии, генерируемой в обычных условиях движения, происходит накопление электрической энергии внутри гибридного аккумулятора. Благодаря этому самозаряжающийся гибрид от Lexus не нуждается в подключении к сети.



01

01. 17-ДЮЙМОВЫЕ ВЕНТИЛИРУЕМЫЕ ДИСКИ

Впервые для Lexus вентиляруемые диски цвета серебристый металлик оснащаются щитками на каждой стороне спицы. По форме они схожи с Gurney Flap — щитком на заднем крыле болидов «Формулы-1» и призваны отклонять воздушный поток, а также создавать завихрения, увеличивающие прижимную силу. Инновационная конструкция колеса обеспечивает водителю уверенность в любой поездке за счет более стабильного торможения и улучшенного охлаждения, а также уменьшает воздушные завихрения по бокам автомобиля.



02

02. 18-ДЮЙМОВЫЕ ЛЕГКОСПЛАВНЫЕ ДИСКИ

Двухцветное оформление, сочетающее механическую обработку с покрытием цвета светло-серый металлик, придает дискам роскошный спортивный облик.



03

03. СВЕТОДИОДНЫЕ BI-LED ЛИНЗЫ

Фары с единственным светодиодом, дающим ближний и дальний свет, вместе с L-образными дневными ходовыми огнями придают передней части автомобиля решительное выражение.



04

04. ТРОЙНЫЕ СВЕТОДИОДНЫЕ ФАРЫ

В этих фарах свет дает компактный узел из трех светодиодов. Светодиодные противотуманные фары обеспечивают хорошую обзорность в условиях тумана. Еще одна новинка, обеспечивающая безопасность движения, — двухуровневая система адаптивного управления дальним светом. Она не только автоматически включает и выключает дальний свет фар, но и настраивает световой режим при помощи светодиодов, чтобы лучше освещать дорогу и не ослеплять водителей встречных транспортных средств.



05

05. ФУНКЦИЯ ОСВЕЩЕНИЯ ПОВОРОТОВ

Светодиодные фары Lexus UX дополнительно освещают пространство вокруг автомобиля при выполнении поворотов.

06. ДНЕВНЫЕ ХОДОВЫЕ ОГНИ

Дневные ходовые огни в форме наконечника стрелы расположены над фарами. L-образная форма перекликается с экстерьером автомобиля, а вертикальные световые полосы формируют ощущение глубины, благодаря чему создается уникальный световой блок.



06

07. ЕДИНАЯ ЛИНИЯ ЗАДНИХ ФОНАРЕЙ

Задний фонарь Lexus UX имеет современную конструкцию: он не только притягивает взгляд, но и обеспечивает аэродинамическую эффективность. Задние фонари выполнены в виде непрерывной линии из 120 светодиодов, которая становится тоньше по мере приближения к центру (3 мм в самом узком месте), что формирует неповторимый облик кроссовера.



07

08. ДВЕРЬ БАГАЖНОГО ОТДЕЛЕНИЯ С ФУНКЦИЕЙ БЕСКОНТАКТНОГО ОТКРЫТИЯ

Для удобства загрузки и разгрузки багажное отделение Lexus UX оснащается дверью с функцией бесконтактного открытия и управлением жестами. Чтобы закрыть или открыть ее, достаточно иметь при себе смарт-ключ и просто провести ногой возле датчика, расположенного под задним бампером.



08

09. РЕЙЛИНГИ НА КРЫШЕ

Прочные алюминиевые рейлинги гармонично дополняют облик кроссовера, плавно проходя вдоль всей крыши.



09



01

01. ОРИЕНТИРОВАННЫЙ НА ВОДИТЕЛЯ КОКПИТ

Стремясь создать ощущение единого пространства, дизайнеры Lexus UX решили стереть границу между экстерьером и интерьером. В результате обеспечивается превосходная обзорность и четкое понимание габаритов автомобиля. Это особенно хорошо ощущается на водительском месте, где верхняя часть панели приборов будто выходит за ветровое стекло. В дизайне салона реализован человекоцентрированный подход, а результатом применения концепции «все под контролем» стало расположение основных органов управления со стороны водителя.

02. КЛИМАТ-КОНТРОЛЬ S-FLOW / КЛИМАТ-КОНСЬЕРЖ

Климат-контроль S-FLOW интеллектуально управляет климатом в салоне, учитывая состояние окружающей среды и обеспечивая высокий уровень комфорта и топливной экономичности. Система способна определить количество человек в салоне и учитывать эти данные при управлении настройками климатической установки. Кроме того, центральный кондиционер, расположенный возле места водителя, генерирует в салоне микроскопические отрицательно заряженные ионы Nanoe® для очистки воздуха и создания полезного увлажняющего эффекта для волос и кожи.

03. РУЛЕВОЕ КОЛЕСО

Трехспицевое рулевое колесо Lexus UX заимствовано у флагманского седана LS и служит невероятным роскошным элементом, украшающим автомобиль этого класса. Форма хвата была создана и усовершенствована в результате сканирования давления, оказываемого на ладони нашего профессионального водителя такуми во время многочисленных тест-драйвов. Обод обтянут натуральной кожей, создавая ощущение роскоши. Рулевое колесо предлагается с подогревом, что особенно полезно в холодную погоду, и кнопками управления аудиосистемой, телефоном, мультимедийным дисплеем, радаром динамического круиз-контроля, системой удержания в полосе движения и системой оповещения о смене полосы движения.

04. КОЖАНЫЕ СИДЕНЬЯ / ПРОСТРОЧКА САШИКО

От флагманского седана LS унаследованы также спинки сидений двухзонной конструкции (верх/низ), отражающие концепцию «все под контролем». Для Lexus UX предлагается кожаная обивка с прострочкой в традиционном японском стиле сашико. Простроченная кожа декорирована перфорацией с узорами. Перфорация образует идеально ровные, математически выверенные изгибы и переходы, делая внешний вид сидений более привлекательным.

05. РЕГУЛИРОВКА ПЕРЕДНЕГО СИДЕНЬЯ

Эргономично расположенное сиденье Lexus UX повторяет контуры тела водителя и снимает усталость. Всего доступно до восьми различных положений сиденья, что позволит удобно расположиться водителям самой разной комплекции.



02



03



04



05

06. СИДЕНЬЯ ВОДИТЕЛЯ С ЭЛЕКТРОРЕГУЛИРОВКОЙ ПОЯСНИЧНОЙ ОПОРЫ

В комплектациях Executive и Luxury доступен настраиваемый поясничный подпор, обеспечивающий великолепный комфорт во время долгих поездок.

07. ВНУТРЕННЯЯ ОТДЕЛКА С ТЕКСТУРОЙ ВАСИ

Широкая передняя панель Lexus UX занимает большое пространство, визуально соединяя водительскую и пассажирскую стороны автомобиля. Это усиливает выразительность салона, что достигается за счет применения изящного орнамента. Lexus UX — первая модель Lexus, во внутренней отделке которой применяется текстура, восходящая к волокнистой структуре японской бумаги васи, используемой в традиционных японских домах. Тщательно подобранный рисунок поверхности создает ощущение тепла и покоя.

08. БЕСПРОВОДНАЯ ПОДСВЕТКА РУЧКИ УПРАВЛЕНИЯ ВЕНТИЛЯЦИЕЙ

Для каждого воздуховода предусмотрена ручка, регулирующая одновременно направление потока и объем поступающего воздуха. В топовой комплектации установлены ручки со светодиодной подсветкой с беспроводной индукционной зарядкой.

09. СИДЕНЬЯ С ПОДОГРЕВОМ И ВЕНТИЛЯЦИЕЙ

Для Lexus UX предлагается функция подогрева сидений водителя и переднего пассажира. В жаркие дни комфорт пассажиров также обеспечивается благодаря перераспределению потоков прохладного воздуха из системы кондиционирования в систему вентиляции сидений.



06



07



08



09

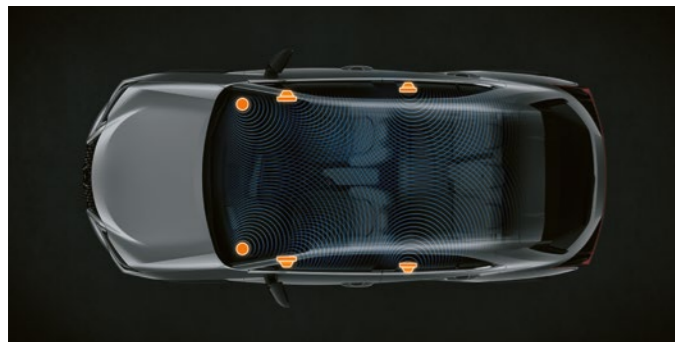

01. АУДИОСИСТЕМА LEXUS С 6 ДИНАМИКАМИ

Lexus UX может оснащаться аудиосистемой Lexus с шестью динамиками. Создавая ощущение реальной сцены, система воспроизводит высококачественный звук с помощью динамиков, который затем отражается от стекла. Динамики четко и точно воспроизводят голос с минимальными искажениями.



02. АУДИОСИСТЕМА MARK LEVINSON®

Установленная на Lexus UX аудиосистема Mark Levinson® Premium Surround мощностью 915 Вт с тринадцатью динамиками воспроизводит превосходный звук. Тщательно продуманная конструкция всех электрических компонентов системы позволяет достичь суммарного коэффициента гармонических искажений (показатель искажения сигнала), не превышающего 0,1%. Система включает мощный усилитель класса D (150 Вт/ 4 Ом/ 12 каналов, восемь из которых используются), позволяющий динамикам воспроизводить четкий, чистый и громкий звук.



03. ДИСПЛЕЙ 10,3 ДЮЙМА НАВИГАЦИОННОЙ СИСТЕМЫ LEXUS PREMIUM NAVIGATION

Система Lexus Premium Navigation последнего поколения, предлагающая множество функций для просмотра карт, оснащена дисплеем с диагональю 10,3 дюйма, на который выводятся яркие объемные изображения.



04. ОРИГИНАЛЬНЫЙ МАРШРУТНЫЙ КОМПЬЮТЕР НА ПРИБОРНОЙ ПАНЕЛИ

Кокпит Lexus UX оснащен оригинальным 7-дюймовым жидкокристаллическим TFT-дисплеем маршрутного компьютера для модели Lexus UX в комплектации #FSport. Он четко отображает ключевую информацию, включая оригинальную анимацию при запуске автомобиля.



05. ПРОЕКЦИОННЫЙ ДИСПЛЕЙ

Параметры работы автомобиля проецируются непосредственно на ветровое стекло. На проекционном дисплее в виде цветных символов отображаются различные данные, например, подсказки навигационной системы, настройки аудиосистемы или статус систем безопасности, благодаря чему водитель может не отвлекаться от дороги.



06. СЕНСОРНАЯ ПАНЕЛЬ

Экран управляется с помощью сенсорной панели или голосовых команд. Интерфейс сенсорной панели делает управление интуитивно простым и похожим на использование смартфона — система распознает двойные нажатия и жесты пролистывания.



07. БЕСПРОВОДНОЕ ЗАРЯДНОЕ УСТРОЙСТВО

На центральной консоли расположена беспроводная зарядная панель для смартфонов или других электронных устройств. Достаточно просто поместить устройство на зарядную площадку без необходимости подключать кабель.



08. APPLE CARPLAY И ANDROID AUTO

Платформы интеграции смартфонов Apple CarPlay и Android Auto открывают водителю удобный доступ к функциям своего смартфона на экране мультимедийной системы автомобиля. Крупные значки на экране, упрощенный интерфейс и удобные в использовании голосовые команды позволяют существенно снизить отвлечение внимания, водитель может сохранять концентрацию на движении и дорожной обстановке.

01. КУЗОВ ПОВЫШЕННОЙ ЖЕСТКОСТИ

Lexus UX создан на новой платформе, играющей ключевую роль в обеспечении динамических характеристик автомобиля. При ее разработке основное внимание уделялось быстрому и точному отклику на действия водителя, а также обеспечению устойчивости и безопасности. Новая платформа позволила значительно увеличить жесткость конструкции кузова, в частности за счет использования высокопрочных сортов стали и создания замкнутой силовой структуры по периметру проемов задних дверей и багажной двери. В ключевых точках использовались эффективные клеящие вещества и точечная лазерная сварка, что заметно повысило общую жесткость кузова.



02. НИЗКИЙ ЦЕНТР ТЯЖЕСТИ

Благодаря новой платформе GA-C Lexus UX имеет самый низкий центр тяжести в своем классе. Эта характеристика, от которой в первую очередь зависит динамика автомобиля, дополняется многочисленными решениями, уменьшающими вес кузова. Так, боковые двери, крылья и капот изготовлены с использованием легкого алюминия, а дверь багажного отделения — с применением полимеров.

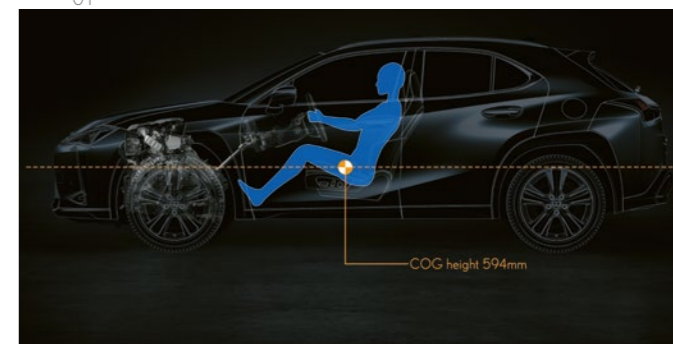

03. ПРЕВОСХОДНАЯ АЭРОДИНАМИКА

Благодаря практически плоскому днищу, которое повышает топливную экономичность, снижает шум и вибрацию, Lexus UX обладает исключительными аэродинамическими свойствами. Среди достижений в области аэродинамики — оригинальная конструкция задних фонарей. Она повышает устойчивость автомобиля в поворотах, а также при воздействии бокового ветра. Кроме того, молдинги колесных арок Lexus UX имеют плоские боковины и рельефную верхнюю часть, благодаря чему создаваемый воздушный поток снижает сопротивление качению и обеспечивает устойчивость в поворотах, при перестроениях и при движении по прямой. Эти элементы проработаны и настроены с предельной точностью, что позволило добиться оптимального баланса между стабилизирующими характеристиками и дизайном.



04. ПОДВЕСКА

В автомобиле применены подвеска типа Макферсон спереди и подвеска на двойных поперечных рычагах сзади, спроектированные и настроенные таким образом, чтобы создавать комфорт во время движения и обеспечивать высокую динамику и маневренность. Особое внимание уделялось работе амортизаторов, качеству рабочей жидкости в них, качеству масляных уплотнителей и минимизации механических потерь.

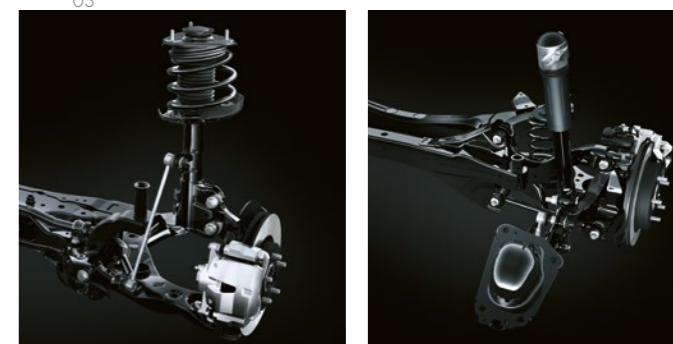

05. ЭЛЕКТРОУСИЛИТЕЛЬ РУЛЕВОГО УПРАВЛЕНИЯ

Электроусилитель рулевого управления Lexus UX имеет компактный и конструктивно жесткий рабочий механизм на рулевой рейке. Результатом стала четкая, почти мгновенная реакция на действия водителя и хорошая обратная связь.

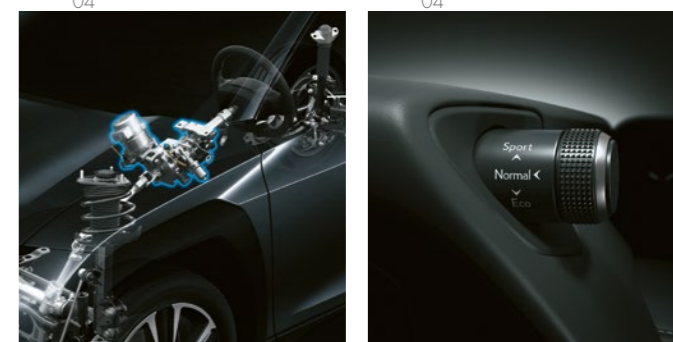

06. СЕЛЕКТОР ВЫБОРА РЕЖИМА ДВИЖЕНИЯ

Селектор выбора режима движения размещен рядом с козырьком инструментального кластера приборной панели, чтобы Вы не отвлекались от дороги и не меняли положение тела при вождении. Для всего модельного ряда в качестве стандартных опций доступны режимы движения Eco, Normal и Sport, за исключением модели Lexus UX 250h в комплектации #feel и #FSport, для которой представлены четыре режима: Eco, Normal, Sport и Sport S+.





01

01. LEXUS SAFETY SYSTEM+

Lexus UX оснащается комплексом систем безопасности Lexus Safety System+ последнего поколения, призванным сократить количество ДТП.

В состав Lexus Safety System+ входят: система распознавания дорожных знаков, система контроля усталости водителя, система оповещения о смене полосы движения, система удержания в полосе движения, адаптивный круиз-контроль, система предупреждения столкновения с функцией автоматического торможения.

02. СИСТЕМА ПРЕДОТВРАЩЕНИЯ СТОЛКНОВЕНИЙ

Система активной безопасности Lexus Safety System+, установленная в Lexus UX, распознает велосипедистов в дневное время и пешеходов днем и ночью. Для этого мы улучшили чувствительность камеры и расширили динамический диапазон радара, чтобы уменьшить количество происшествий в темное время суток, когда, например, трудно заметить пешехода из-за света фар встречного транспортного средства. Кроме того, мы увеличили угол обзора радиолокационного обнаружения, что позволило распознавать велосипедистов. Если возможность столкновения оценивается как высокая, включается система автоматического торможения, чтобы избежать аварии или уменьшить ущерб от нее (Система работает на скорости до 60 км/ч).



02

03. РАДАР ДИНАМИЧЕСКОГО КРУИЗ-КОНТРОЛЯ

Система использует радарный датчик миллиметровых волн и камеру для определения транспортных средств впереди и поддержания соответствующей дистанции. Если транспортное средство впереди останавливается, система также затормозит Lexus UX. Когда транспортное средство впереди вновь тронется с места, Lexus UX также продолжит движение. Эта система облегчает работу водителя в условиях частых троганий и остановок.



03

04. СИСТЕМА РАСПОЗНАВАНИЯ ДОРОЖНЫХ ЗНАКОВ

Система распознавания дорожных знаков идентифицирует дорожные знаки и выводит информацию на многофункциональный дисплей. Настройки скорости транспортного средства, привязанные к радару динамического круиз-контроля, можно быстро изменить в соответствии с ограничением скорости, определенным системой. Для этого достаточно нажать кнопку. Система распознает все дорожные знаки и предупреждения, в том числе знаки с подсветкой и мигающие знаки.



04

05. СИСТЕМА УДЕРЖАНИЯ В ПОЛОСЕ ДВИЖЕНИЯ

Система удержания в полосе движения движения помогает водителю удерживать автомобиль посередине занимаемой на дороге полосы. Система также способна помочь водителю на поворотах и эффективна в поворотах с меньшим радиусом, по сравнению с предыдущей версией системы. Если система определяет, что автомобиль может выехать за пределы разметки, она принимает предупредительные меры, помогая вернуть автомобиль в центр полосы.



05

Использование комплекса систем активной безопасности Lexus Safety System+ в качестве полной замены находящегося за рулем водителя запрещено. Перед эксплуатацией системы внимательно изучите руководство и не забывайте о том, что ответственность за безопасность всегда возлагается на водителя. Отдельные технические характеристики и комплектация могут отличаться от описанных в данной брошюре в зависимости от местных условий и требований законодательства. Пожалуйста, обратитесь к региональному авторизованному дилеру Lexus.

06. СИСТЕМА АДАПТИВНОГО УПРАВЛЕНИЯ ДАЛЬНИМ СВЕТОМ

Система адаптивного управления дальним светом в Lexus UX позволяет регулировать яркость светодиодных фар, предотвращая ослепление других участников дорожного движения. Для точного управления освещенными и неосвещенными зонами независимые светодиодные элементы каждой фары включаются и отключаются по отдельности.



06

07. СИСТЕМА ПРЕДУПРЕЖДЕНИЯ О ПАДЕНИИ ДАВЛЕНИЯ В ШИНАХ

Данные от датчиков давления во всех шинах передаются на мультимедийный дисплей, и, если в одной из шин уровень давления резко снижается, водитель получает соответствующее предупреждение. Система минимизирует риски в случае прокола шин и продлевает срок их службы, а также способствует уменьшению расхода топлива.



07

08. СИСТЕМА ПОМОЩИ ПРИ ВЫЕЗДЕ С ПАРКОВКИ ЗАДНИМ ХОДОМ С ФУНКЦИЕЙ ТОРМОЖЕНИЯ

Система помощи при выезде с парковки задним ходом с функцией торможения дополнительно повышает эффективность интеллектуальных датчиков парковки в обеспечении безопасности. Для этого используется радар системы мониторинга слепых зон, сканирующий пространство позади автомобиля. Если вероятность столкновения велика, активируется система управления скоростью движения и блок управления тормозной системой, что позволяет избежать аварии или смягчить ее последствия.



08

09. СИСТЕМА КОНТРОЛЯ «СЛЕПЫХ ЗОН»

Встроенные в задний бампер датчики обнаруживают транспортные средства, которые движутся в соседних полосах и находятся в зоне, которая не просматривается в наружные зеркала. Если водитель включает указатель поворота с намерением сменить полосу движения, а система при этом обнаруживает в «слепой зоне» движущееся транспортное средство, она мгновенно предупреждает водителя, активируя световые элементы в соответствующем наружном зеркале заднего вида.



09

10. СИСТЕМА КРУГОВОГО ОБЗОРА

Система кругового обзора обеспечивает практически полный обзор пространства вокруг автомобиля, тем самым упрощая маневрирование в условиях ограниченного пространства. Система также создает трехмерное виртуальное изображение вашего Lexus UX и дает подсказки при маневрировании в сложных условиях городского ландшафта.

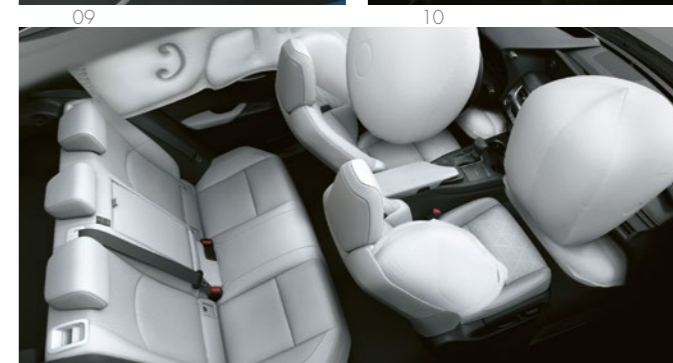

10

11. ПОДУШКИ БЕЗОПАСНОСТИ

Все модели Lexus UX отличаются новым уровнем безопасности и оснащены восемью подушками для максимальной защиты водителя и пассажиров. Среди них передние подушки водителя и пассажира, подушки для коленей, а также боковые подушки на передних сиденьях. Боковые защитные шторки раскрываются по всей длине окон.





01

01. 18-ДЮЙМОВЫЕ ЛЕГКОСПЛАВНЫЕ ДИСКИ

Подобно спортивному купе LC и флагманскому седану LS, модель Lexus UX в комплектации #FSport получила эксклюзивные 18-дюймовые легкосплавные диски с пятью сдвоенными спицами и покрытием темного цвета металллик.

02. РУЛЕВОЕ КОЛЕСО F SPORT

Каждый раз, когда Вы сжимаете его в руках, логотип F SPORT вызывает особое чувство единения с Lexus UX в комплектации #FSport. Подрулевые переключатели обеспечивают быстрое и точное переключение передач, при этом Вам не нужно убирать руки с руля. Обитые перфорированной кожей и выполненные в едином стиле рычаг переключения передач и рулевое колесо создают восхитительную спортивную атмосферу в салоне.



02

03. ПАНЕЛЬ ПРИБОРОВ F SPORT

Центральная панель приборов F SPORT изготовлена с использованием инновационной технологии 8-дюймового тонкопленочного транзистора, а ее дизайн вдохновлен знаменитым суперкаром Lexus LFA. Дисплей оснащен шкалой тахометра и цифровым индикатором скорости, как на автомобилях семейства Lexus F.



03

04. ЧАСЫ F SPORT

Модель Lexus UX в комплектации #FSport оснащена эксклюзивными часами F SPORT черного цвета, в дизайне которых прослеживаются мотивы логотипа Lexus.



04

05. СПОРТИВНЫЕ СИДЕНЬЯ F SPORT

Кожаные сиденья F SPORT, подобные сиденьям в спортивном купе LC, полностью повторяют контуры тела человека. Сиденья имеют поясничный подпор и восемь различных настроек. Все швы на сиденьях, рулевом колесе, приборной панели и рычаге переключения передач были тщательно выполнены нашими мастерами такуми.



05

06. РЕШЕТКА РАДИАТОРА F SPORT

Эксклюзивный дизайн решетки радиатора и переднего бампера F SPORT выгодно отличает модель Lexus UX в комплектации #FSport от других автомобилей. Сложный узор решетки с угольно-черным покрытием — такой же, как и на LS в комплектации #FSport. Для его разработки потребовалось более полугода интенсивного компьютерного моделирования.



06

07. ЗАДНЯЯ ЧАСТЬ АВТОМОБИЛЯ F SPORT

Помимо эксклюзивного заднего бампера, облик F SPORT подчеркивает накладка на задний бампер.



07

08. НАКЛАДКИ НА ПОРОГИ И ПЕРФОРИРОВАННЫЕ СПОРТИВНЫЕ ПЕДАЛИ F SPORT

Накладки на пороги F SPORT с отделкой из матового алюминия обеспечивают длительную защиту и отмечены логотипом Lexus. Перфорированные алюминиевые педали отличаются превосходным сцеплением с подошвой обуви и подчеркивают спортивный настрой модели Lexus UX в комплектации #FSport.



08

08

09. РЕЖИМ УПРАВЛЕНИЯ SPORT S+

Режим управления Sport S+ на Lexus UX в комплектации #FSport настраивает подвеску, рулевое управление и степень отклика педали газа для более спортивного характера движения.

10. РЕГУЛИРУЕМАЯ АДАПТИВНАЯ ПОДВЕСКА

Регулируемая адаптивная подвеска, как в спортивном купе LC, улучшает динамику модели #FSport. Каждое колесо оборудовано регулируемым амортизатором с 650 вариантами диаметра перепускного клапана, изменяющего коэффициент сопротивления для отличной управляемости на дорогах с любым покрытием. Еще одна отличительная черта F SPORT — режим управления Sport+ в системе Drive Mode Select с самыми эффективными настройками двигателя, трансмиссии и подвески.



09



10

10

ДОПОЛНИТЕЛЬНОЕ ОБОРУДОВАНИЕ

Создайте свой уникальный стиль и сделайте поездку комфортной и безопасной с аксессуарами для Вашего Lexus UX.

Элегантный пакет навесного оборудования, серебристые и черные колесные диски подчеркивают индивидуальность Вашего автомобиля, а принадлежности для колес обеспечивают дополнительное удобство и безопасность в эксплуатации.

В точности повторяя линии кузова автомобиля, дефлекторы эффективно отводят встречные потоки воздуха, превращая поездку с приоткрытыми окнами в комфортное и приятное путешествие, наполняя салон свежим воздухом, даже в дождливую погоду.

Сложные и неблагоприятные дорожные условия не отразятся на функциональности вашего автомобиля, благодаря элементам дополнительной стальной или алюминиевой защиты. Они сохраняют узлы и агрегаты от агрессивного воздействия окружающей среды. Защита колесных арок с дополнительным слоем шумоизоляционного материала сводит к минимуму уровень шума от шин в салоне.

Элегантные, практичные и износостойкие текстильные коврики дополняют изысканный интерьер салона. Эти аксессуары очень удобны в эксплуатации: их легко очистить от загрязнений.

Коврик багажника надежно защищает покрытие пола от грязи и протечек при перевозке груза, и аналогично прост в чистке.

Сетки и сумка для багажника повысят степень эргономичности: с ними любая ручная кладь удобно расположится в багажнике, экономно расходуя свободное место. Lexus UX вписывается в Ваш активный и многогранный образ жизни, позволяя удобно и безопасно разместить нестандартные грузы и инвентарь для занятий спортом с помощью различных приспособлений и креплений для транспортировки на крыше.

Обеспечьте самым маленьким пассажирам Вашего Lexus UX комфорт в дороге и будьте уверены в их безопасности с детскими креслами Lexus. Модельный ряд кресел охватывает все возрастные группы детей.

Исключите непредвиденные ситуаций в дороге, доведите удобство маневрирования до совершенства и обеспечьте Ваш Lexus UX усиленной защитой от угона с помощью дополнительного оборудования для комфорта и безопасности. Охранные системы, разработанные специально для Lexus, охватывают широчайший спектр охранных функций для защиты от всех типов угона автомобиля.



Более подробную информацию об этих и других аксессуарах можно найти на сайте www.lexus.ru



01



02



03



04



05

- 01 Сумка для багажника
- 02 Набор чехлов для колес
- 03 Детское кресло
- 04 Крепление для лыж и сноуборда
- 05 Крепление для велосипеда

РАЗРАБОТКА НОВОГО ЦВЕТА КУЗОВА ДЛЯ МОДЕЛИ LEXUS — ЭТО СЛОЖНЫЙ И ДЛИТЕЛЬНЫЙ ПРОЦЕСС



Дизайнеры Lexus никогда не используют готовые цвета, предпочитая создавать собственные с чистого листа, даже несмотря на то что на этот процесс может уходить до двух лет. В цветовую палитру Lexus входят в общей сложности 30 разных цветов, включая металлик, серебристый металлик и светло-серый металлик.

При создании новых цветовых решений Lexus нет места компромиссу: дизайнер принимает окончательное решение, только тщательно рассмотрев сотни образцов. «В процессе разработки нового цвета я рассматриваю столько оттенков и иногда к концу дня просто перестаю их различать», — говорит Мэгуми Сузуки (Megumi Suzuki), одна из наших самых опытных дизайнеров цветовых решений. Для того чтобы качественно выполнить свою работу, ей нужно великолепно разбираться в цветах и тонко подмечать оттенки.

«Каждый раз, когда я с кем-то встречаюсь, или захожу в магазин, или иду в гости, я анализирую цвета и материалы, — продолжает она. — В нашем отделе много таких, как я».

Но выбор окончательного цвета — это далеко не все, что нужно сделать. На различных этапах разработки г-же Сузуки приходится

общаться со множеством специалистов: это и лаборанты, которые занимаются смешиванием краски, и специалисты по созданию моделей из глины, и инженеры и работники покрасочного участка сборочной линии, которые гарантируют безупречное и равномерное нанесение лакокрасочного покрытия на кузов автомобиля. Каждые несколько недель компания Kansai Paint, поставщик краски для автомобилей Lexus, производит новую партию. Дизайнеры тщательно анализируют образцы, изгибая различным образом тестовые панели для точной имитации контуров автомобиля. Цвета анализируют в помещении и на улице, под искусственным освещением и лучами солнца, в тени, а также в различное время дня и различные месяцы года.

Выбор окончательного цвета бывает непросто. Оттенок, который во всей своей яркой красоте предстает под лучами утреннего летнего солнца, может показаться бледным и блеклым под лампами демонстрационных залов. Кроме того, дизайнерам следует проявлять осторожность, чтобы не допустить влияния своих собственных предпочтений. «Цвет интересен тем, что воспринимать его можно по-разному в зависимости от времени года, настроения и тенденций», — заключает г-жа Сузуки.

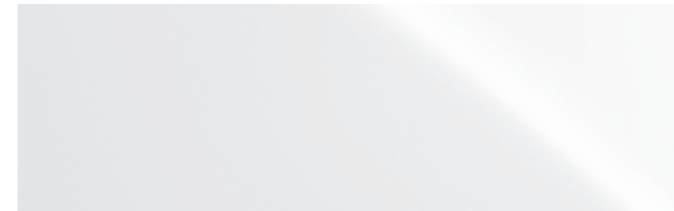
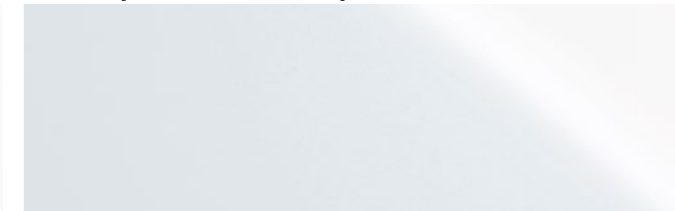
БЕЛЫЙ МЕТАЛЛИК F SPORT | 083¹ИСКРЯЩИЙСЯ БЕЛЫЙ СПЕЦИАЛЬНЫЙ МЕТАЛЛИК | 085²

СЕРЫЙ МЕТАЛЛИК | 1H9

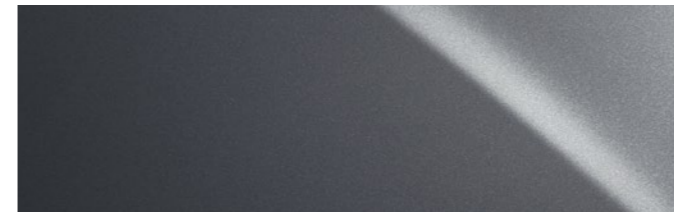

СЕРЫЙ ХРОМ МЕТАЛЛИК | 1L1

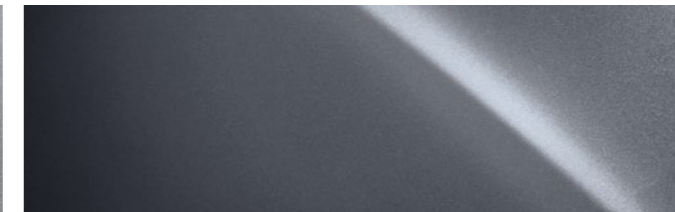

СВЕТЛО-СЕРЫЙ МЕТАЛЛИК | 1J7

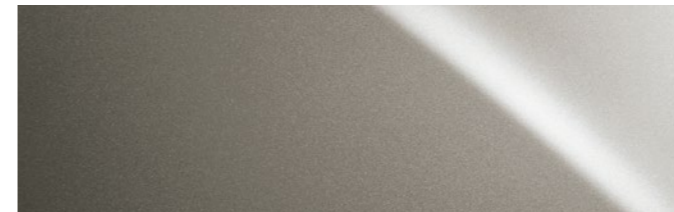

ЧЕРНЫЙ НЕМЕТАЛЛИК | 212

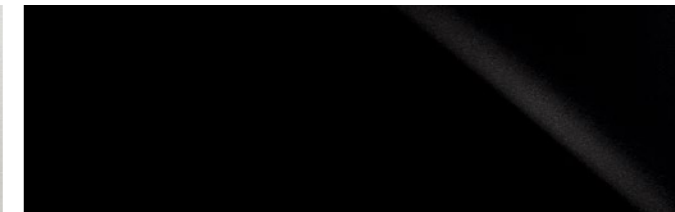

ЧЕРНЫЙ МЕТАЛЛИК | 223

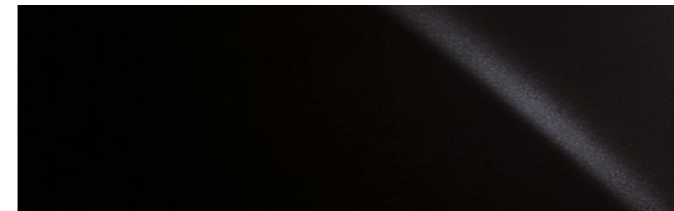

СВЕТЛО-КРАСНЫЙ НЕМЕТАЛЛИК | 3T2



ТЕМНО-ОРАНЖЕВЫЙ МЕТАЛЛИК | 4Y1

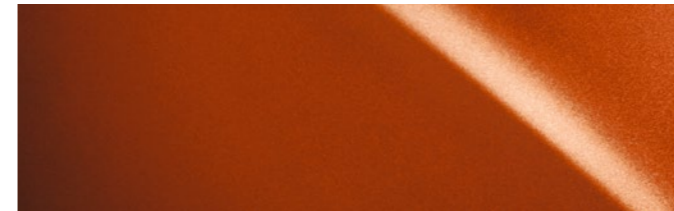

ТЕМНО-ЗЕЛЕНЫЙ МЕТАЛЛИК | 6X4

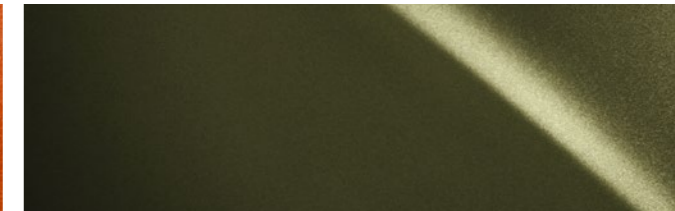

ГОЛУБОЙ МЕТАЛЛИК | 8Y6



¹ Доступен только для комплектации F SPORT.

² Недоступен для комплектации F SPORT.

Примечание: реальный цвет кузова автомобиля может отличаться от цвета на фотографиях в этой брошюре из-за особенностей печати.

ТКАНЬ

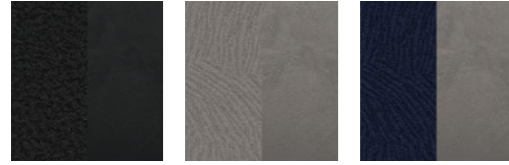

Черная Светло-серая Синяя

ТКАНЬ F SPORT / КОЖА ТАНАРА¹



Черная Красная

ПЕРФОРИРОВАННАЯ КОЖА



Черная Светло-серая Синяя Светло-коричневая Бежевая

¹ Искусственная кожа.



01



02



03

01 Черная ткань
02 Черная перфорированная кожа
03 Бежевая перфорированная кожа



04



05



06

04 Светло-серая
перфорированная кожа
05 Светло-коричневая
перфорированная кожа
06 Синяя перфорированная кожа



07



08

07 Черная ткань F SPORT /
кожа Tahara
08 Красная ткань F SPORT /
кожа Tahara

ТЕХНИЧЕСКИЕ ХАРАКТЕРИСТИКИ

ДВИГАТЕЛЬ	UX 200	UX 250h AWD
Рабочий объем, см ³	1987	1987
Цилиндры/клапаны	4/16	4/16
Максимальная мощность (л. с. по DIN при частоте вращения, об/мин)	150 при 6600	146 при 6000
Максимальная мощность (кВт при частоте вращения, об/мин)	110 при 6600	107 при 6000
Макс. крутящий момент (Н·м при об/мин)	202 при 4300	188 при 4400-5200
ЭЛЕКТРОДВИГАТЕЛЬ		
Максимальная мощность (л. с./кВт)	—	109 / 80
МОЩНОСТЬ		
Максимальная мощность (DIN, л. с.)	150	178
Максимальная мощность (кВт)	110	131
КОРОБКА ПЕРЕДАЧ		
Тип	Автоматическая бесступенчатая трансмиссия Direct Shift-CVT	Автоматическая бесступенчатая трансмиссия Direct Shift-CVT
Привод	Передний	Подключаемый полный привод (E-FOUR)
ЭКСПЛУАТАЦИОННЫЕ ХАРАКТЕРИСТИКИ		
Макс. скорость (км/ч)	190	177
Разгон 0–100 км/ч (с)	9,2	8,5
РАЗМЕРЫ (мм)		
Длина	4495	4495
Ширина	1840	1840
Высота	1540	1540

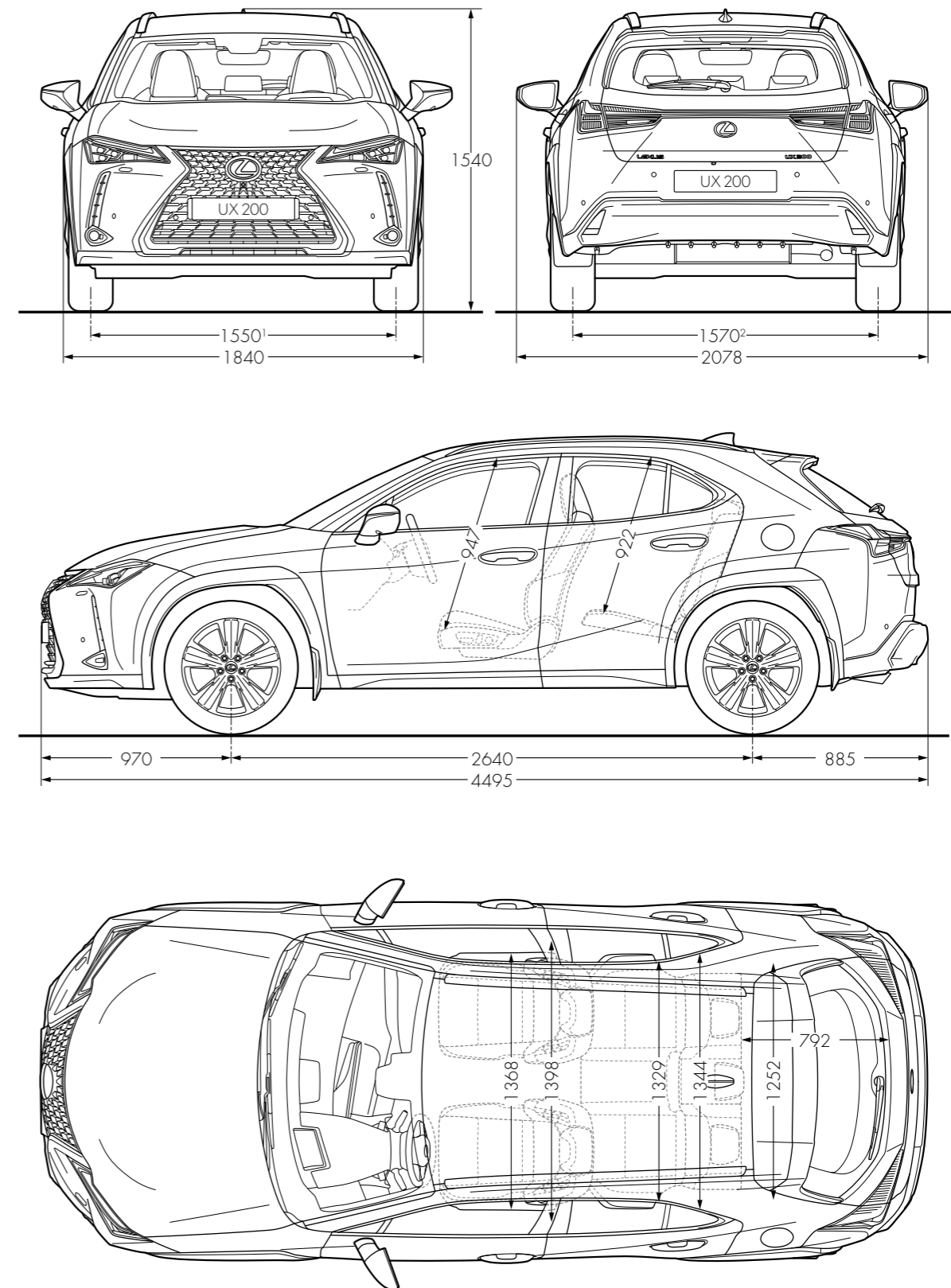
ТЕХНИЧЕСКИЕ ХАРАКТЕРИСТИКИ

Примечание: все размеры, указанные выше, приведены в миллиметрах.

¹ Приведено значение при использовании 18-дюймовых колесных дисков. Для автомобиля с 17-дюймовыми дисками это значение равно 1570.

² Приведено значение при использовании 18-дюймовых колесных дисков. Для автомобиля с 17-дюймовыми дисками это значение равно 1580.

КРЕДИТОВАНИЕ

Больше не нужно откладывать покупку вашего нового роскошного автомобиля Lexus. Оформите кредит на комфортных для вас условиях в Lexus Financial Services* и наслаждайтесь премиальным автомобилем уже сегодня.

КРЕДИТНЫЕ ПРОГРАММЫ НА НОВЫЕ АВТОМОБИЛИ

- Специальная кредитная программа, позволяющая приобрести автомобиль более высокой комплектации благодаря комфортным ежемесячным платежам
- Стандартная кредитная программа с равными ежемесячными платежами

КРЕДИТНЫЕ ПРОГРАММЫ НА АВТОМОБИЛИ С ПРОБЕГОМ

- Программы кредитования на автомобили с пробегом Lexus и других марок

ПРОГРАММА ОБМЕНА ВАШЕГО КРЕДИТНОГО АВТОМОБИЛЯ НА НОВЫЙ LEXUS

Воспользуйтесь специальной программой обмена вашего кредитного автомобиля** на новый Lexus и получите возможность стать обладателем роскошного автомобиля уже сейчас благодаря комфортным для вас условиям.

МОБИЛЬНОЕ ПРИЛОЖЕНИЕ LEXUS FINANCE

Быстрый и удобный доступ к информации по вашему кредиту благодаря мобильному приложению Lexus Finance.



СТРАХОВАНИЕ

Воспользуйтесь программой «Lexus Страхование» — специальным предложением для владельцев автомобилей Lexus, которое обеспечит надежную финансовую защиту в любой ситуации и позволит экономить время при оформлении страховых случаев.

ПРОГРАММА «LEXUS СТРАХОВАНИЕ» — ВАШ ИДЕАЛЬНЫЙ ВЫБОР, ЕСЛИ:

- Вы — владелец автомобиля Lexus или собираетесь им стать;
- Вы доверяете ремонт своего автомобиля только официальным дилерам Lexus;
- Вы не хотите тратить время на визиты в офис страховых компаний и оформление документов.

ПРЕИМУЩЕСТВА ПРОГРАММЫ «LEXUS СТРАХОВАНИЕ»

- Ремонт у официального дилера Lexus
- Удобное урегулирование убытков
- Выгодный тариф

ЛИЗИНГ

LEXUS LEASING***. ФИНАНСОВЫЙ ЛИЗИНГ ОТ СОБСТВЕННОЙ ЛИЗИНГОВОЙ КОМПАНИИ «ЛЕКСУС»

- Возможность приобрести автомобиль более высокого класса, сохранив денежные средства в обороте компании
- Готовый к эксплуатации автомобиль в максимально короткие сроки
- Получение налоговых преимуществ, предусмотренных законодательством РФ

ПРЕИМУЩЕСТВА ОЧЕВИДНЫ

- Комплексное предложение от «Лексус»: лизинг с возможностью оформления страховых продуктов по привлекательным тарифам по программе «Лексус Лизинг Страхование»**** в ведущих страховых компаниях РФ
- Полная прозрачность в расчетах: отсутствие скрытых платежей и незапланированных расходов
- Оперативное проведение сделки: быстрое рассмотрение документов и стандартизированный процесс приобретения новых автомобилей у дилеров
- Индивидуальные условия: фиксированная конкурентная ставка и возможность подбора комфортного размера аванса

* Кредитование осуществляется АО «Тойота Банк», лицензия Банка России №3470 от 22.07.2015. Подробные условия кредитования на сайте www.lexus-finance.ru.

** Автомобиль должен быть оформлен в кредит в АО «Тойота Банк».

*** Услуги оказывает ООО «Тойота Лизинг». Полная информация о лизинговых предложениях, тарифах и условиях на сайте www.lexus-leasing.ru.

**** Услуги страхования оказывает ООО «Тойота Иншурэнс Менеджмент».

ООО «Тойота Лизинг» является дочерней структурой АО «Тойота Банк» и входит в группу компаний Toyota.

Просканируйте это изображение с помощью
Вашего телефона для знакомства с особенностями Lexus UX.



Данная брошюра носит информационно-справочный характер и не является публичной офертой в соответствии с п. 2 ст. 437 ГК РФ. Производитель автомобилей «Лексус» (Lexus) оставляет за собой право вносить без предварительного уведомления изменения в технические характеристики и список оборудования автомобилей в любой комплектации для адаптации их к местным условиям эксплуатации, требованиям законодательства, а также в ходе совершенствования модели, в связи с чем информацию по указанным выше параметрам и иным характеристикам автомобилей, представленных в данном брошюре, необходимо дополнительно уточнять у Уполномоченных Дилеров/Партнеров/Партнеров-Дилеров «Лексус» (Lexus).

Примечание: представленные в брошюре автомобили и их технические характеристики могут меняться в зависимости от моделей и оборудования. Действительный цвет кузова автомобиля может отличаться от цвета кузова автомобиля на фотографиях данного каталога. Дополнительную информацию Вы можете найти на сайте www.lexus.ru, а также у Уполномоченных Дилеров/Партнеров/Партнеров-Дилеров «Лексус» (Lexus).

